

Havereglement

Reglement for vedligeholdelse af udvendige haveanlæg i afdeling 28, Høghus 1-99

1. Det samlede friareal er udlagt til benyttelse af boligtageren og skal, ligesom de enkelte parceller behandles på behørig vis.
Alle friarealer vedligeholdes af boligforeningens centralfunktion.
2. Det påhviler den enkelte beboer at vedligeholde både for- og baghave. Ved vedligeholdelse forstås, at haven skal holdes på et niveau så både du og din nabo kan holde ud at nyde udsigten. Græsplænerne skal holdes velklippede. Græskanterne skal afstikkes mindst en gang om året.
3. Ukrudtsbekæmpelse ved hjælp af kemikalier bør undgås.
4. Arealerne er tilsået med græsblanding og skal derfor ikke gødes det første år, hvori de bliver etableret. Herefter skal arealerne passes med 1,5 kg. NPK 14-4-7 pr. 100 m² om foråret og ca. 2 kg. pr. 100 m² i oktober måned. Når haverne er ca. 4-5 år gamle, skal der tilføres ca. 2-3 kg. kalk pr. 100 m² om året.
5. Der må ikke på boligtagerens havearealer plantes træer, der ved deres højde og bredde kan genere naboerne. Der må således ikke plantes træer som f.eks. ask, ahorn, elm, poppel, bøg, eg, pil, lind, valnød, birk og lignende arter.
6. Den enkelte boligtager sørger for, at hække holdes omhyggeligt klippede 1-2 gange årligt, første gang omkring midsommer og ikke senere end 15. august og anden gang efter behov. Det første år må hækken ikke klippes. Topskuddene må ikke beskæres før hækken har nået sin endelige højde.

Hække holdes i en max. højde på 180 cm og en max. tykkelse på 30 cm – dog mod "hovedvejen" max. højde på 160 cm

Hække klippes i lige flugt på begge sider og top af boligtageren, når de angivne størrelseskrav til hækken er opfyldt.

7. Det er tilladt at opsætte hegn mellem de enkelte lejemål og mod parkeringspladsen i Høghus 65-99. Opsætning af hegn i skel kræver enighed mellem begge lejemål. Hegn skal udføres i overensstemmelse med tegninger godkendt på afdelingsmøde den 08.05.2013.

Det er tilladt at opsætte havelåge. Havelåger skal udføres i overensstemmelse med tegninger godkendt på afdelingsmøde den 08.05.2013.

8. Der er på afdelingsmødet 12.09.2018 godkendt at man må opsætte markiser. Markiserne skal være 3,0 x 3,0 m og være i farven grå. Markisen skal opsættes efter anvisning og må ikke være udrullet i vinterhalvåret. Ved montering skal man være opmærksom på at markisen skal kunne nedtages igen uden skade på murværk.
9. Det er tilladt at fjerne jord i haver med skråning, under forudsætning af at der etableres støttemur. Der gøres opmærksom på, at såfremt der fjernes mere end 1 m³ jord, skal lejer anmelde dette til kommunen.
Der skal ikke ske reetablering, hvis arbejdet er udført håndværksmæssigt korrekt.
10. Det er tilladt at udvide flisearealet i haven, under forudsætning af at udvidelsen sker med samme typer fliser som eksisterende.
Der skal ikke ske reetablering ved fraflytning, hvis arbejdet er udført håndværksmæssigt korrekt.
11. Ved glatføre i vinterperioden må der ikke anvendes kogesalt, da betonsten går i forbindelse med dette og eroderer overfladen på stenene.
12. Der henvises i øvrigt til foreningens vedligeholdelsesreglement og ordensreglement.
13. Der er mulighed for at opfører drivhus, legehus eller lignende. Drivhuset, legehuset mv. må ikke være til gene for afdelingens øvrige beboere. Bygningen skal vedligeholdes og hele tiden fremstå velholdt. Opførelsen skal ske i overensstemmelse med reglerne i småhus reglementet. Drivhuset skal opføres i aluminium og må maksimalt være 10 m². Drivhuset/legehuset skal nedtages ved fraflytning, med mindre den nye lejer ønsker at overtage det.

For alle ændringer gælder, at der skal søges om tilladelse ved DOMI Bolig inden igangsætning arbejdet.

Godkendt på ekstraordinært afdelingsmøde den 03.03.2025.

Låge

Afdeling 0128 – Høghus - beskrivelse låge

Brædder. 25 x 125 mm trykimp

Stolper. 97 x 97 høvlet trykimp.

Mellemstk 45 x 95 mm regler trykimp. Høvlet

Bmf beslag vinkel 90 med 5 stk 4,0 x 40 mm bmf skruer. Galv

Sømmes med 2,8 x 65 mm søm.

Tophætter 100 mm stål.

Beton til nedstøbning 1 ps tør.

Beslag stabelhængsler galv bolte 80 mm skruer 5,0 x 50 mm

Glipfald til låge PN beslag galv skrues på.

Males med gori 88 antrazit farve.

125

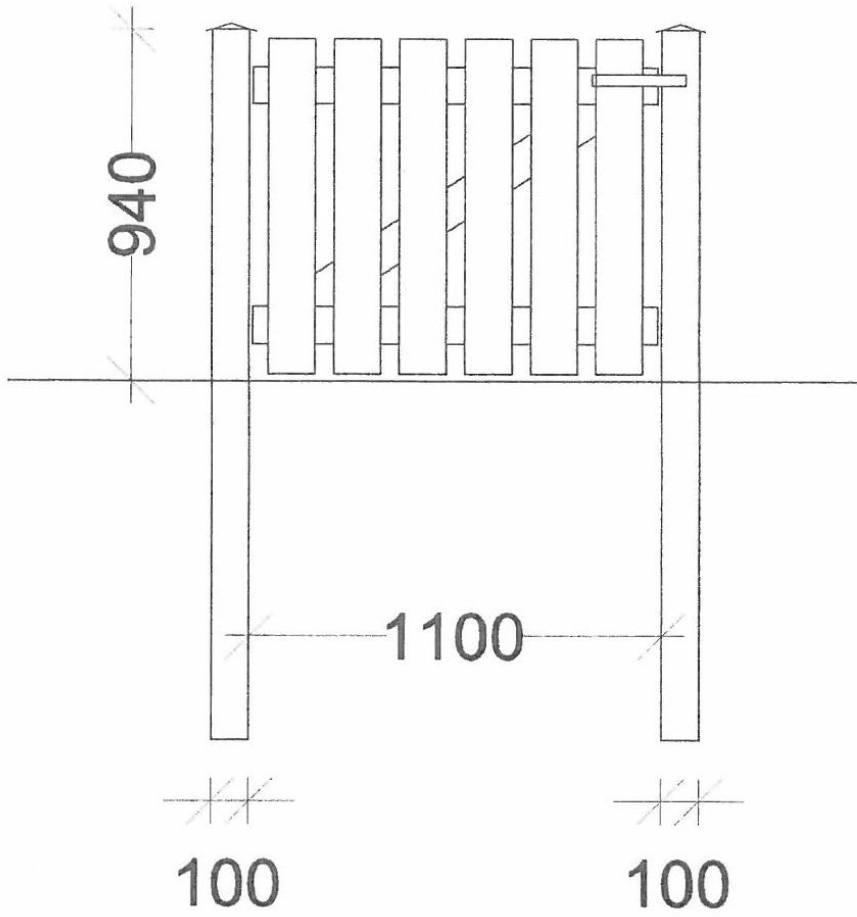

Hegn

Afdeling 0128 – Høghus – beskrivelse og tegning hegn

Brædder. 25 x 125 mm trykimp

Stolper. 97 x 97 høvlet trykimp.

Mellemstk 45 x 95 mm regler trykimp. Høvlet

Bmf beslag vinkel 90 med 5 stk 4,0 x 40 mm bmf skruer. Galv

Sømmes med 2,8 x 65 mm søm.

Tophætter 100 mm stål.

Beton til nedstøbning 1 ps tør.

Males med gori 88 antrazit farve.

